

170 ERVR

VENTILATEUR À RÉCUPÉRATION D'ÉNERGIE (VRE)

Certifié par temps froid pour une ventilation toute l'année



UNE PERFORMANCE SUPÉRIEURE DANS UN PETIT PAQUET

Trois unités en une grâce à la fonction de sélection haute vitesse permettent un contrôle maximal du flux d'air et du confort. Comprend une conception d'orifice supérieur, un équilibrage des orifices de porte, des connexions de conduit de 6 po et notre noyau ERV.

- VRE certifié HVI pour temps froid
- Noyau d'échange d'énergie enthalpique
- Conception à orifice supérieur avec amortisseurs d'équilibrage intégrés
- Moteur de registre de dégivrage intelligent
 - Registre intelligent avec circuit imprimé intégré
 - Moteur à courant continu économe en énergie
 - Mode veille d'économie d'énergie
 - Technologie Ice Breaker intégrée
- Protection antigel automatique avec drains en option

FICHE TECHNIQUE :

NOYAU À RÉCUPÉRATION TOTALE

Le noyau à récupération d'énergie à courants croisés transfère la chaleur et la vapeur d'eau d'un flux d'air à l'autre. Se retire facilement pour le nettoyage et l'entretien.

MOTEURS ET SOUFLANTES

Dans chaque flux d'air, se trouve un ventilateur centrifuge indépendant pouvant fonctionner à plusieurs vitesses.

FILTRES

Filtres à air MERV-6 lavables dans chacun des flux d'alimentation et d'évacuation. Mise à niveau vers l'option MERV-13 disponible.

MONTAGE DU VRE

Sangles de suspension réglables fournies.

DÉGIVRAGE

Système de dégivrage de registre par recirculation.

BOÎTIER

Acier galvanisé de calibre 20 prépeint pour une résistance supérieure à la corrosion. Isolé pour prévenir la condensation extérieure.

RÉGLAGES DE HAUTE VITESSE SÉLECTIONNABLES PAR L'INSTALLATEUR

La haute vitesse H3 est le réglage d'usine. L'installateur peut choisir une vitesse élevée plus basse lors de la configuration. Consultez le guide d'installation pour vous familiariser avec les réglages possibles.

COMMANDE ÉLECTRONIQUE

La commande principale peut être fixée au mur dans un emplacement central. Câble à 3 fils de calibre 20 (mini), longueur 100 pi (maxi).

OPTIONAL ACCESSORIES:

TechGrille

99-EAG4
99-EAG5
99-EAG6
99-EAG8



Raccord Terminator

99-TM4
99-TM5



Minuterie sans fil 20/40/60 minutes

99-DET02



Capuchon à sortie concentrique

99-190



Capuchons anti-intempéries

99-185



COMMANDES OPTIONNELLES AIRFLOW

CARACTÉRISTIQUES	99-GDXPL03	99-GBC02	99-GBC03	99-GBC04
Fonctionnement du ventilateur à 5 vitesses pour chaque mode	✓			
Fonctionnement du ventilateur à 2 vitesses (lente/rapide)		✓		✓
Ventilation continue à vitesse lente			✓	
Contrôle de l'humidité par humidistat réglable	✓	✓	✓	
Grand écran numérique ACL	✓			
Témoins de fonctionnement à DEL		✓	✓	✓
Ventilation continue	✓		✓	
Recirculation continue*	✓		✓	
20 minutes Marche/ 40 minutes Arrêt	✓			
10 minutes Marche/ 50 minutes Arrêt	✓			
20 minutes Marche/ 40 minutes Recirculation*	✓		✓	✓
Bouton de contournement pour grande vitesse 20/40/60 min	✓			
Compatible avec minuterie sans fil 99-DET02	✓	✓	✓	✓
Connexion à 3 fils	✓	✓	✓	✓

Fonctions de recirculation non disponibles sur les modèles à dégivrage par ventilateur.

AIR-170-ERV FRE 0523

MINUTERIES OPTIONNELLES

99-DET01 - Minuterie 20/40/60 minutes Airflow
Enclenche la ventilation à haute vitesse pour 20, 40 ou 60 minutes connexion à 3 fils.

99-DET02 - Minuterie sans fil 20/40/60 minutes Airflow
Enclenche la ventilation à haute vitesse pour 20, 40 ou 60 minutes connexion sans fil à la commande principale pour une installation facile. Portée d'environ 40 pi.

99-RX02 - Répéteur sans fil Airflow
Augmente la portée des minuteries sans fil 99-DET02. Se branche dans une prise de courant de 120 V. Connectivité sans fil entre la commande principale et à la minuterie 99-DET02. Installation à mi-chemin entre la minuterie et la commande principale au mur si la minuterie est hors de portée.



99-GBC02 99-GBC03 99-GBC04 99-DET02 99-DET01

airflowiaq.com

170 ERVR

VENTILATEUR À RÉCUPÉRATION D'ÉNERGIE (VRE)



PERFORMANCE (HOMOLOGUÉ HVI)

PO H ₂ O (PA)	0,2 (50) PCM (L/s)	0,3 (75) PCM (L/s)	0,4 (100) PCM (L/s)	0,5 (125) PCM (L/s)	0,6 (150) PCM (L/s)	0,7 (175) PCM (L/s)	0,8 (200) PCM (L/s)	0,9 (225) PCM (L/s)
Débit net alimentation	182 (86)	172 (81)	161 (76)	150 (71)	140 (66)	127 (60)	117 (55)	104 (49)
Débit brut alimentation	191 (90)	180 (85)	167 (79)	157 (74)	146 (69)	133 (63)	121 (57)	108 (51)
Débit brut évacuation	180 (85)	170 (80)	159 (75)	148 (70)	138 (65)	125 (59)	114 (54)	104 (49)

CARACTÉRISTIQUES ÉLECTRIQUES	
VAC @ 60 Hz	120
Watts /Vitesse lente	62
Watts /Vitesse rapide	110
Intensité nominale (A)	1,4

Efficacité sensible apparente (ASE) @ 64 PCM (30 L/s)	32 °F (0 °C)	85 %
Efficacité de récupération sensible (SRE) @ 65 PCM (31 L/s)	32 °F (0 °C)	75 %
Efficacité totale (TRE) @ 64 PCM (30 L/s)	95 °F (35 °C)	48 %
Efficacité de récupération sensible (SRE) @ 68 PCM (32 L/s)	-13 °F (-25 °C)	58 %

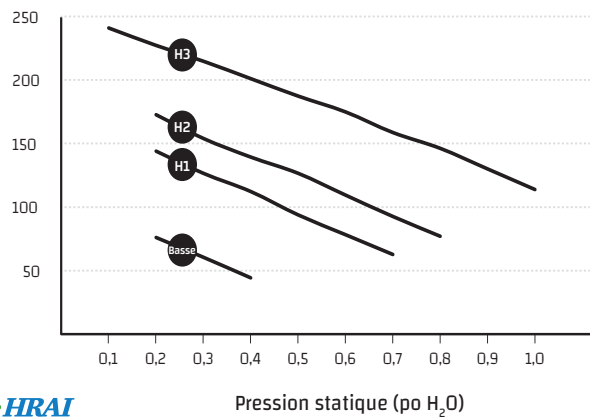

POIDS :
57 LB (25,8 KG)

POIDS D'EXPÉDITION :
67 LB (30 KG)

REMARQUES :

Un dégagement à l'avant de 25 po (635 mm) est recommandé aux fins d'entretien. Tous les conduits utilisent des raccords de 6 po (152 mm), les registres d'équilibrage sont installés sur tous les colliers.



DIMENSIONS

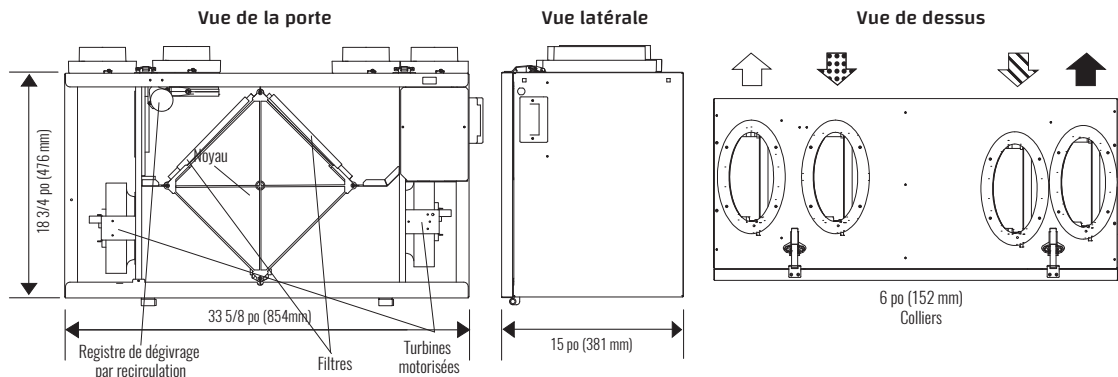

Débit d'air:

- ⇨ Air vicié vers l'extérieur
- ⇦ Air frais de l'extérieur
- ⇩ Air vicié de l'intérieur
- ⇨ Air frais vers l'intérieur

Date : _____

Entrepreneur : _____

No projet : _____

Fournisseur : _____

Projet : _____ Qté : _____

Soumission # : _____

Ingénieur : _____

Soumis par : _____

Commande : _____

Minuterie : _____ Qté : _____

GARANTIE

Les appareils sont assortis d'une garantie à vie sur le noyau de récupération de la chaleur et de 5 ans sur les pièces de rechange.

Tous nos appareils sont conformes aux normes CSA et UL



airflowiaq.com